

CINTA PVC PERFORADA PARA JUNTAS (36)



PRINCIPALES VENTAJAS

- Posibilidad de realizar el producto con adhesivo acrílico en caso de ser necesario.
- Resistente al agua y al envejecimiento.
- Alta flexibilidad para adaptarse a diversas superficies.
- Resistente a productos químicos y abrasión.
- Fácil de cortar y aplicar.
- Adhesión duradera en diversas condiciones ambientales.
- Ideal para aplicaciones en interiores y exteriores.

La cinta de PVC para juntas es un material duradero y flexible diseñado para uniones en superficies expuestas a condiciones adversas, como humedad o impactos, ofreciendo un acabado limpio y resistente.

Se caracteriza principalmente en su uso para todo tipo de aplicaciones relacionadas con la reparación de bodes dañados en estructuras de yeso.

Colores disponibles:



COMPOSICIÓN DEL PRODUCTO



SOPORTE

PVC de alta densidad laminado en su parte posterior por un film de papel

CARACTERÍSTICAS TÉCNICAS

PROPIEDADES ADHESIVAS	VALORES	MÉTODO
Espesor total	800 μ m	ASTM D-3652
Resistencia a tracción	> 400 N/cm	ASTM D-3759
Rango de temperatura de servicio	[-20°C - +70°C]	INTERNO

Los valores dados son valores típicos en unas condiciones de temperatura, superficie del adhesivo y cargas determinadas por norma. El usuario deberá determinar si la cinta es adecuada para su aplicación específica mediante la prueba de dicho producto. En caso de necesitar ayuda, Atyt le proporcionará un asesoramiento profesional indicándole qué cinta se adapta mejor a sus necesidades.



APLICACIONES

- Uniones en superficies húmedas o expuestas a agua.
- Reparaciones de bordes dañados en estructuras de yeso.
- Refuerzo de esquinas y bordes en zonas húmedas.
- Sellado temporal de superficies expuestas.
- Usos industriales o en zonas de alto tránsito.



Es imprescindible que la superficie de aplicación esté limpia, seca, libre de grasa y aceite. Se debe adhesivar la cinta aplicando presión. En caso de no aplicar la suficiente presión, la cinta se verá afectada en sus propiedades y apariencia.

PRESENTACIÓN HABITUAL

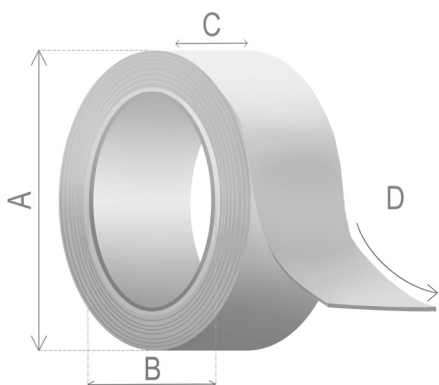

Diámetro externo (A)	105 mm	125 mm
Diámetro interno (B)	76 mm	
Ancho (C)	50 mm	
Largo (D)	15 m	30 m

El producto puede suministrarse en multitud de acabados (consulte condiciones). Entre ellos se destaca: personalización de mandril, enfajado del rollo, retractilado y etiquetado del rollo.



CONDICIONES DE ALMACENAMIENTO

Para una mejor conservación de las propiedades, se debe almacenar el producto en su embalaje original, a una temperatura de entre 20 y 30° C, preservado de la exposición directa del sol y de la humedad. Se recomienda utilizar el producto durante los 24 meses posteriores a la recepción.



CONDICIONES GENERALES DE GARANTÍA

ATyT recomienda que las superficies de contacto estén limpias de grasa, aceite, polvo o de cualquier otra sustancia antiadherente.

Los datos técnicos contenidos en la presente especificación de producto tienen como misión orientar al usuario final y no presuponen una garantía jurídica relativa a determinadas propiedades, debido a las numerosas influencias que pueden darse durante la manipulación y empleo del producto.

Antes de su utilización, el consumidor debe evaluar la idoneidad del producto para su propósito concreto y asumirá todo riesgo y responsabilidad en relación a dicho uso.

